



SPORT-TRANSFER sp. z o.o.  
Jawornik 564  
PL-32-400 Myślenice  
Tel.: +48 12 649 14 83  
E-Mail: biuro@sport-transfer.com.pl

## MONTAGE- UND BETRIEBSANLEITUNG FÜR SPORTAUSRÜSTUNG

Produkt: **Basketballanlage fest**  
Art.-Nr.: 10.020

Die Basketballanlage erfüllt die Anforderungen nach der Norm PN-EN 913:2019-3 und PN-EN 1270:2006 „Spielfeldgeräte - Basketballgeräte. Funktionelle und sicherheitstechnische Anforderungen, Prüfverfahren“.

### 1. Bestandteile

Nr.	Bezeichnung	Menge
1	Gestell	1
2	Schraube M10x45	4
3	Breite Unterlegscheibe M10	4
4	Mutter M10 selbstklemmend (f. die Acrylplatte)	4

### 2. Aufbau der Basketballanlage

Der Aufbau soll durch eine Fachfirma erfolgen.

- Das Gestell (1) an der gewünschten Höhe der Hallenwand an 13 Befestigungspunkten anbringen.
- Die Befestigungstechnik soll an die Beschaffung der Wand und an ihren Aufbau angepasst werden.
- Bei der Einwirkung einer Horizontalkraft auf das Zielbrett von  $F=900\text{ N}$  oder Vertikalkraft von  $F=3200\text{ N}$  dürfen sich die Befestigungen in der Wand nicht lösen.
- Das Zielbrett mit Schrauben M10x45 (2), Unterlegscheiben (3) und Muttern (4) befestigen.

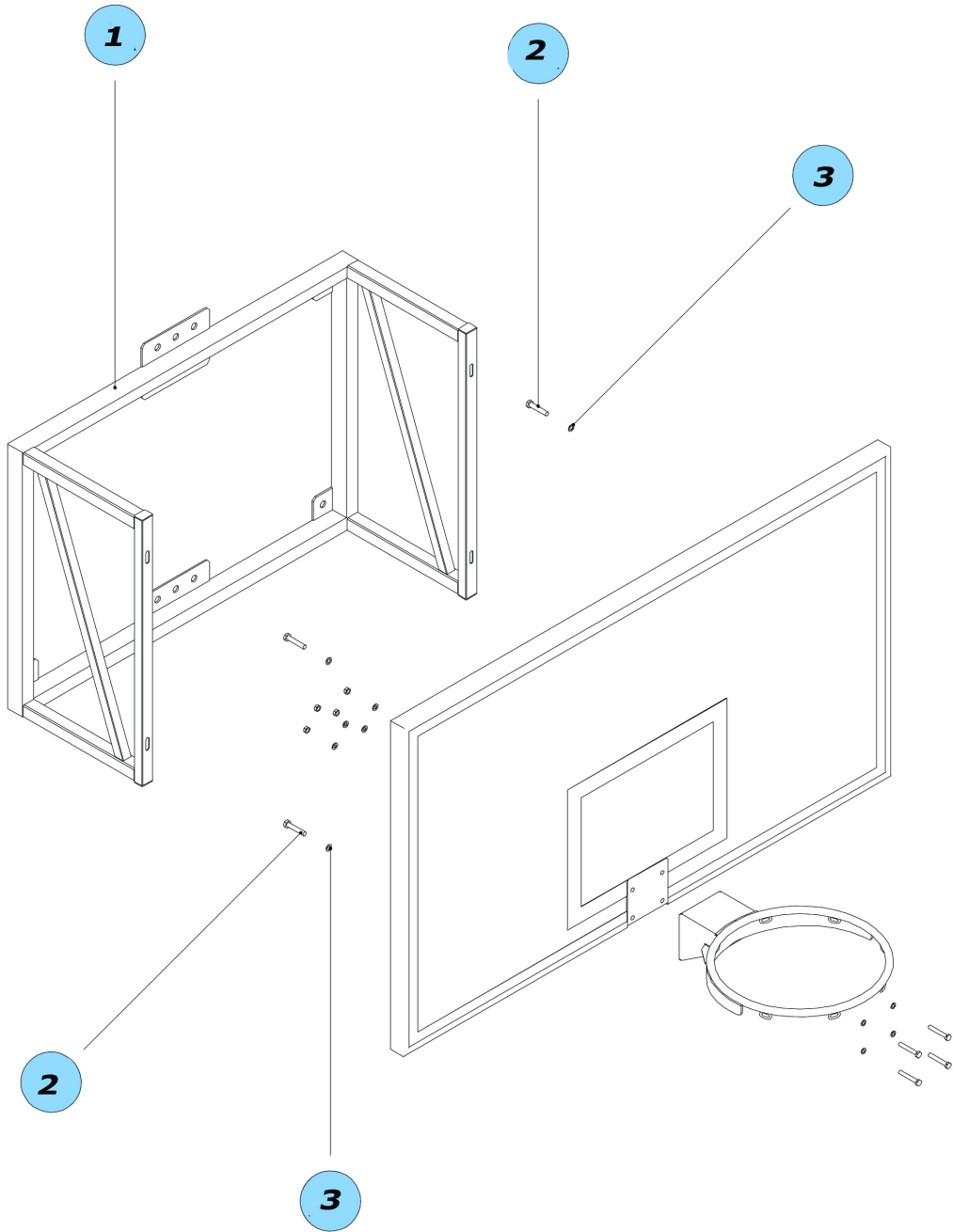

### **3. Verwendung**

- a) Die Anlage ist ausschließlich für Basketball ausgelegt und kann nicht für andere Zwecke verwendet werden.
- b) Vor der Verwendung und danach regelmäßig (max. alle 3 Monate) sind die Befestigungen aller Einzelkomponenten zu überprüfen.

#### **HINWEIS:**

**Klettern oder hängen an der Basketballanlage ist verboten.**